



KRANPUMPE

Für Güllewagen



**Optimale
Fahrzeugbefüllung**

KRANPUMPE



6" Kimadan-Kranpumpe ein lohnendes Zubehör für den Kimadan Güllewagen im überbetrieblichen Einsatz oder bei Großbetrieben. Der Antrieb der Pumpe erfolgt über Ölmotor. Zum Transport wird der Ausleger auf dem Fahrzeug abgelegt. Die Pumpe befindet sich dann über dem Einfülltrichter für Fremdbefüllung. Die von der Pumpe abtropfende Gülle wird so dem Güllewagen zugeführt und beschmutzt nicht das Fahrzeug von außen. Alle Arbeitsabläufe der Kranpumpe werden mit dem Kimadan Joytec-Controller (elektromagnetische Bedienpult) angesteuert. Die Kranpumpe kann nach rechts oder links vom Wagen eingesetzt werden und hat einen Aktionsradius von 275 °. Ein hydraulischer Ausschub vom Pumpenarm um 1 m kann optional geliefert



Die eingesetzte 6" Kimadan Pumpe mit ihrem großvolumigem Pumpengehäuse bringt auch bei schwierigster Rindergülle mit hohem Stroh und Futterresteanteil ihre volle Leistung. Die Pumpenleistung ist abhängig von der Leistung der Schlepperhydraulic und liegt bei ca. 6000 ltr./min. Optional kann die Kranpumpe zur Fahrzeug Be- und Entlüftung mit einem Schaumrohr 6" ausgerüstet werden. Das Schaumrohr dient dann auch als Überlauf bei vollem Tank. Mit einem Zusatz kann der Güllewagen auch über das Schaumrohr entleert werden.

Technische Daten:

Pumpe: 6" Typ 2000 mit Unteneinzug
Kapazität: ca. 6.000 liter/min.
Abmessungen: siehe Zeichnung
Ölmenge: 60 – 100 l./min.

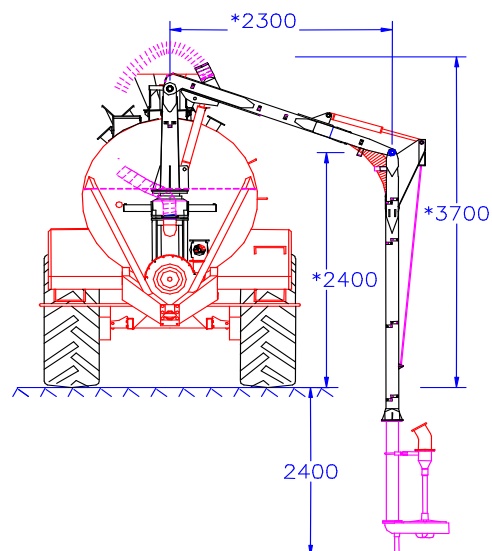

Thyregod A/S

Borgergade 46
Thyregod
DK-7323 Give
Telefon +45 7573 4099
Fax. +45 7573 4492
E-mail:
thyregod@thyregod.com
www.thyregod.com